



## FUSAMATIC EL-ANBORINGSBØJLE

1206/16-001

PE100, 4 mm Fusamatic-stift for automatisk aflæsning af svejsetider, 40-63 mm udtag, med rør

Electrofusion fittings giver mulighed for et fuldsvejst rørsystem. Fusamatic fittings' kvalitet, pålidelighed og fleksibilitet giver sikkerhed for stærke PE-rørsamlinger og deres unikke egenskaber giver mulighed for automatisk aflæsning af svejsetider samt reduktion af svejsetider og fejlsvejsninger.

### Produktbeskrivelse:

Fusamatic el-anboringsbøjle med rør (40-63 mm) og med automatisk aflæsning af svejsetider, PE100. Til vand og gas, -10 °C til +40 °C.

### Standarder:

Fusamatic svejsefittings er godkendt iht.:

- DK-VAND godkendt materiale
- EN ISO 15494
- EN 12201-3
- EN 1555-3
- ISO 4437-3
- ISO 4427-3

### Fordele:

- Godkendt til vand (PN16) og gas (10 bar)
- Indstøbte svejsetråde reducerer svejsetider og fejlsvejsninger
- 4 mm Fusamatic-stift for automatisk aflæsning af svejsetider
- Individuelt nummereret, og strejkode samt QR-kode giver fuld sporbarhed af hver enkelt fitting, så den kan spores hele vejen fra råmaterialer til færdigt produkt.
- Strejkoden for svejsning er i overensstemmelse med ISO 13950. Sporbarhedsstrejkoden er i overensstemmelse med ISO 12176-4.
- Manuelle svejseparametre er indstøbt
- Permanent mærkning med batchnummer og visuel indikator for svejsning
- Med Fusion Assist App kan både Fusion fittings og øvrige produkter registreres med en unik GPS-lokation som i app'en kan kombineres med et foto af installationen
- Selvlåsende hætte sikrer korrekt installation, da den ikke kan overspændes og ikke løsner sig ved vibration
- To O-ringe beskytter mod lækage
- Mulighed for ekstra tætningsrør ved anbring som griber i den integrerede fræser, og sikrer lækagefri anbring på hovedrøret
- Ekstra lang spidsende gør det muligt at lave en ekstra svejsning om nødvendigt
- Svejszone er designet til minimal svejsetid
- Hurtiglukkende design af underdel sparer tid uden behov for specialværktøj

### Tilbehør:

Styreboks til elektrosvæjsning, rørskeer, rørskraber, rørtilpasnings- og genrundingsklammer, anbringningsnøgle, testhætte til multiforsegling, sikkerhedsventil for overskydende flow, generatorer, Fusion Assist app



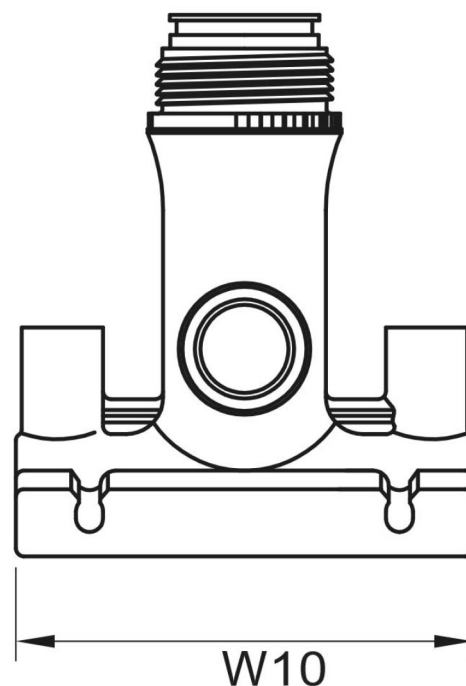
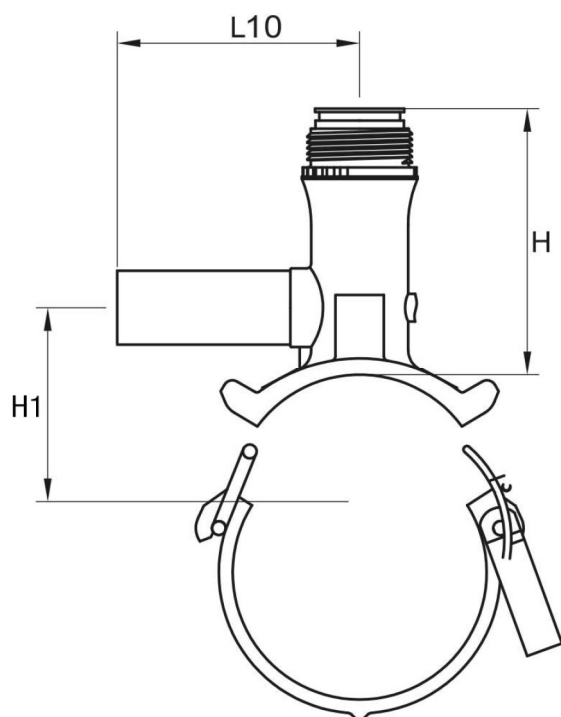

Referencenumre og dimensioner:

AVK nr.	VVS nr	Fitting-str.	L10	H	H1	W10	SDR	Svejsetid	Køletid	Teoretisk vægt
			mm	mm	mm			sek.	min.	kg
MTBKHFA63X40UT	078144067	63X40	165	155	59.5	146	11 - 17.6	100	10	0.97
MTBKHFA63X50UT		63X50	165	155	59.5	146	11 - 17.6	100	10	0.984
MTBKHFA63X63UT	078146067	63X63	165	155	59.5	146	11 - 17.6	100	10	1.04
MTBKHFA75X40UT	078144079	75X40	165	152	57	146	11 - 17.6	120	10	1.126
MTBKHFA75X50UT		75X50	165	152	57	146	11 - 17.6	120	10	1.135
MTBKHFA75X63UT	078146079	75X63	165	152	57	146	11 - 17.6	120	10	1.19
MTBKHFA90X40UT	078144094	90X40	165	152	57	146	11 - 17.6	100	10	1.087
MTBKHFA90X50UT		90X50	165	152	57	146	11 - 17.6	100	10	1.11
MTBKHFA90X63UT	078146094	90X63	165	152	57	146	11 - 17.6	100	10	1.15
MTBKHFA110X40UT	078144114	110X40	165	176	105	146	11 - 17.6	100	10	1.078
MTBKHFA110X50UT		110X50	165	176	105	146	11 - 17.6	100	10	1.132
MTBKHFA110X63UT	078146114	110X63	165	176	105	146	11 - 17.6	100	10	1.19
MTBKHFA125X40UT	078144129	125X40	165	178	112	146	11 - 17.6	100	10	1.118
MTBKHFA125X50UT		125X50	165	178	112	146	11 - 17.6	100	10	1.131
MTBKHFA125X63UT	078146129	125X63	165	178	112	146	11 - 17.6	100	10	1.16
MTBKHFA160X40UT		160X40	165	182	137	146	11 - 17.6	100	10	1.16
MTBKHFA160X50UT		160X50	165	182	137	146	11 - 17.6	100	10	1.172
MTBKHFA160X63UT	078146164	160X63	165	182	137	146	11 - 17.6	100	10	1.217
MTBKHFA180X40UT	078144164	180X40	165	183	147	146	11 - 17.6	100	10	1.166
MTBKHFA180X50UT		180X50	165	183	147	146	11 - 17.6	100	10	1.203
MTBKHFA180X63UT		180X63	165	183	147	146	11 - 17.6	100	10	1.26
MTBKHFA200X40UT	078144204	200X40	165	183	157	146	11 - 17.6	100	10	1.185
MTBKHFA200X50UT		200X50	165	183	157	146	11 - 17.6	100	10	1.193
MTBKHFA200X63UT	078146204	200X63	165	183	157	146	11 - 17.6	100	10	1.25
MTBKHFA225X40UT		225X40	165	183	169	146	11 - 17.6	100	10	1.2
MTBKHFA225X50UT		225X50	165	183	169	146	11 - 17.6	100	10	1.22
MTBKHFA225X63UT	078146229	225X63	165	183	169	146	11 - 17.6	100	10	1.276

Som følge af en løbende produktudvikling, forbeholder AVK sig retten til at ændre design, materialer og specifikation uden varsel.

## FUSAMATIC EL-ANBORINGSBØJLE

1206/16-001

PE100, 4 mm Fusamatic-stift for automatisk aflæsning af svejsetider, 40-63 mm udtag, med rør

### Kommentarer:

Kontroller at rør og fittings, der skal svejses sammen, er kompatible. Kontroller ligeledes PN og SDR-værdi, der står på fittingen, og sammenlign disse med mærkningen på røret. Korrekt installationsprocedure bør følges.  
Kan også leveres uden rør - STV 1206/11-001.